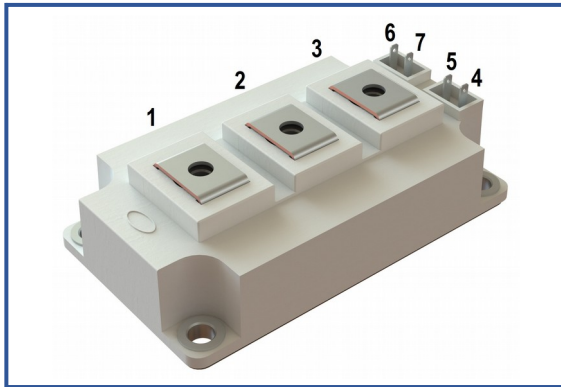

**IGBT модуль в стандартном корпусе 62мм**
**1700 В 300 А**

**Особенности чипов**

- IGBT чип
  - Trench FS — V-Series IGBT (чипы Fuji 6-го поколения)
  - низкое значение  $U_{CE(sat)}$
  - длительность КЗ 10 мкс при 150°C
  - квадратная область RBSOA при 2xI<sub>C</sub>
  - низкое ЭМИ
- FRD чип
  - быстрое и мягкое восстановление
  - низкое падение напряжения

**Особенности конструкции**

- медное основание
- Al<sub>2</sub>O<sub>3</sub> DBC подложки
- ультразвуковая приварка силовых выводов
- улучшенная стойкость к термоциклам
- соответствие RoHS

**Типовые применения**

- приводы двигателей переменного тока
- преобразователи на основе солнечных батарей
- системы кондиционирования воздуха
- преобразователи высокой мощности и ИБП

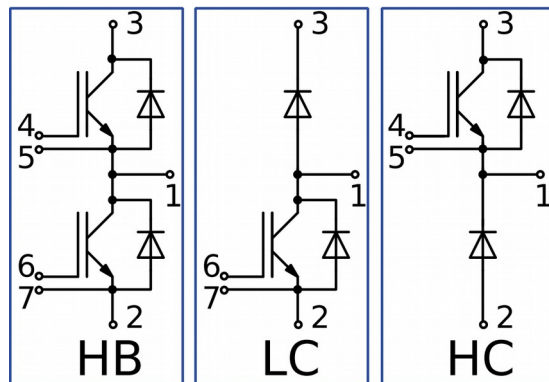
**Предельно допустимые значения параметров**

Параметр	Обозн.	Условия	Знач.	Ед.
<b>IGBT</b>				
Напряжение коллектор-эмиттер	$U_{CES}$	$U_{GE} = 0.$	1700	В
Номинальный ток коллектора	$I_{C nom}$		300	А
Постоянный ток коллектора	$I_{C 25}$	$T_{vj (max)} = 175^{\circ}C; T_c = 25^{\circ}C.$	390	А
	$I_{C 80}$	$T_{vj (max)} = 175^{\circ}C; T_c = 80^{\circ}C.$	300	А
Максимальный повторяющийся импульсный ток коллектора*1	$I_{CRM}$	$I_{CRM} = 3 \times I_{C nom}; t_p = 1 \text{ мс.}$	900	А
Длительность импульсного тока короткого замыкания	$t_{psc}$	$T_{vj} = 25^{\circ}C; U_{GE} = \pm 15 \text{ В}; U_{CE} = 1000 \text{ В}; R_{G on} = R_{G off} = 2.2 \text{ Ом}; I_{Cmax} < 1900 \text{ А.}$	10	мкс
		$T_{vj} = 150^{\circ}C; U_{GE} = \pm 15 \text{ В}; U_{CE} = 1000 \text{ В}; R_{G on} = R_{G off} = 2.2 \text{ Ом}; I_{Cmax} < 1550 \text{ А.}$	10	
Напряжение затвор-эмиттер	$U_{GES}$		$\pm 20$	В
Рабочая температура перехода	$T_{vj (op)}$		-40...+150	°C
<b>Диод чоппера\Обратно-параллельный диод.</b>				
Повторяющееся импульсное обратное напряжение	$U_{RRM}$	$U_{GE} = 0 \text{ В.}$	1700	В
Номинальный прямой ток	$I_{F nom}$		300	А
Постоянный прямой ток	$I_{F 25}$	$T_{vj (max)} = 175^{\circ}C; T_c = 25^{\circ}C.$	291	А
	$I_{F 80}$	$T_{vj (max)} = 175^{\circ}C; T_c = 80^{\circ}C.$	219	А
Повторяющийся прямой импульсный ток*1	$I_{FRM}$	$I_{FRM} = 3 \times I_{F nom}; t_p = 1 \text{ мс.}$	900	А
Рабочая температура перехода	$T_{vj (op)}$		-40...+150	°C
<b>Модуль</b>				
Температура хранения	$T_{stg}$		-55...+50	°C
Напряжение пробоя изоляции	$U_{isol}$	AC sin 50 Гц; t = 1 мин.	4000	В

\*1 Длительность импульса и частота повторения должна быть такой, чтобы температура перехода не превышала  $T_{vj max}$ .

**Характеристики**

Параметр	Обозн.	Условия	Знач.			Ед.		
			мин.	тип.	макс.			
<b>IGBT</b>								
Напряжение насыщения коллектор-эмиттер	$U_{CEsat}$	$U_{GE} = +15\text{ В}; I_C = 300\text{ А}; t_u = 1000\text{ мкс.}$	$T_{vj} = 25^\circ\text{C}$ $T_{vj} = 150^\circ\text{C}$	2.16 2.95	2.19 3.23	2.33 2.96	В В	
Пороговое напряжение затвор-эмиттер	$U_{GE(th)}$	$I_C = 6\text{ мА}; U_{CE} = U_{GE}; T_{vj} = 25^\circ\text{C}; t_u = 2\text{ мс.}$		5.29	5.64	6.36	В	
Ток утечки коллектор-эмиттер	$I_{CES}$	$U_{CE} = 1700\text{ В}; t_u = 50\text{ мс}; U_{GE} = 0.$	$T_{vj} = 25^\circ\text{C}$ $T_{vj} = 150^\circ\text{C}$	3.71 0.98	4.57 1.41	300 5.00	мкА мА	
Ток утечки затвор-эмиттер	$I_{GES}$	$U_{CE} = 0; U_{GE} = \pm 20\text{ В}; T_{vj} = 25^\circ\text{C}; t_u = 30\text{ мс.}$		12.2	20.4	500	нА	
Входная ёмкость	$C_{ies}$	$U_{CE} = 10\text{ В}; U_{GE} = 0\text{ В}; f = 1\text{ МГц}; T_{vj} = 25^\circ\text{C}.$		-	27.2	-	нФ	
Выходная ёмкость	$C_{oes}$			-	1.40	-	нФ	
Обратная передаточная ёмкость	$C_{res}$			-	2.80	-	нФ	
Заряд затвора	$Q_G$	$I_C = 300\text{ А}; U_{CE} = 920\text{ В}; U_{GE} = -8 \div 15\text{ В.}$		-	3483	3738	нКл	
Встроенный резистор затвора	$R_{Gint}$	$T_{vj} = 25^\circ\text{C}.$		-	2.50	-	Ом	
Время задержки включения	$t_{d(on)}$	$U_{CE} = 920\text{ В}; U_{GE} = \pm 15\text{ В}; I_{Cmax} = 300\text{ А}; R_G = 2.2\text{ Ом}; L = 100\text{ мкГн.}$	$T_{vj} = 25^\circ\text{C}$ $T_{vj} = 150^\circ\text{C}$	452 556	488 568	580 660	нс	
Время нарастания тока коллектора	$t_{ri}$		$T_{vj} = 25^\circ\text{C}$ $T_{vj} = 150^\circ\text{C}$	58.0 63.0	59.0 64.0	70.0 80.0	нс	
Энергия потерь при включении	$E_{on}$		$T_{vj} = 25^\circ\text{C}$ $T_{vj} = 150^\circ\text{C}$	39.0 68.0	41.0 72.0	51.0 85.0	мДж	
Время задержки выключения	$t_{d(off)}$		$T_{vj} = 25^\circ\text{C}$ $T_{vj} = 150^\circ\text{C}$	640 820	650 840	815 990	нс	
Время спада тока коллектора	$t_{fi}$		$T_{vj} = 25^\circ\text{C}$ $T_{vj} = 150^\circ\text{C}$	468 596	480 616	550 740	нс	
Энергия потерь при выключении	$E_{off}$		$T_{vj} = 25^\circ\text{C}$ $T_{vj} = 150^\circ\text{C}$	63.0 89.0	66.0 93.0	82.0 120	мДж	
Пороговое напряжение коллектор-эмиттер	$U_{CE0}$		$U_{GE} = +15\text{ В}; T_{vj} = 150^\circ\text{C}; I_{CE1} = 75\text{ А}; I_{CE2} = 300\text{ А}; t_u = 1000\text{ мкс.}$		0.98	1.02	1.07	В
Динамическое сопротивление	$r_{CE0}$				6.36	7.26	8.25	МОм
Тепловое сопротивление переход-корпус	$R_{th(j-c)}$		$DC; I_{CE} = 220 \pm 10\text{ А}; I_{test} = 1.0\text{ А}; U_{GE} = +15\text{ В.}$		-	0.096	0.100	К/Вт
<b>Диод чоппера/Обратно-параллельный диод.</b>								
Постоянное прямое напряжение	$U_F$	$I_F = 300\text{ А}; U_{GE} = 0; t_u = 1000\text{ мкс.}$	$T_{vj} = 25^\circ\text{C}$ $T_{vj} = 150^\circ\text{C}$	1.89 2.24	1.94 2.51	2.10 2.33	В В	
Время обратного восстановления	$t_{rr}$	$U_{GE} = \pm 15\text{ В}; U_{CE} = 920\text{ В}; I_{Cmax} = 300\text{ А}; R_{Gon} = 2.2\text{ Ом}; L = 100\text{ мкГн.}$	$T_{vj} = 25^\circ\text{C}$ $T_{vj} = 150^\circ\text{C}$	157 259	168 330	200 470	нс нс	
Импульсный ток обратного восстановления	$I_{rrM}$		$T_{vj} = 25^\circ\text{C}$ $T_{vj} = 150^\circ\text{C}$	324 355	339 376	390 440	А А	
Заряд обратного восстановления	$Q_{rr}$		$T_{vj} = 25^\circ\text{C}$ $T_{vj} = 150^\circ\text{C}$	31.0 53.0	33.0 60.0	60.0 100	мкКл мкКл	
Энергия потерь при обратном восстановлении	$E_{rec}$		$T_{vj} = 25^\circ\text{C}$ $T_{vj} = 150^\circ\text{C}$	47.0 83.0	50.0 87.0	63.0 110	мДж мДж	
Пороговое напряжение	$U_{(T0)}$		$T_{vj} = 150^\circ\text{C}; U_{GE} = 0; I_{CE1} = 75\text{ А}; I_{CE2} = 300\text{ А}; t_u = 1000\text{ мкс}$		0.87	0.90	0.96	В
Динамическое сопротивление	$r_T$				4.40	5.19	6.10	МОм
Тепловое сопротивление переход-корпус	$R_{th(JC-D)}$	$DC; I_{CE} = 200 \pm 10\text{ А}; I_{test} = 1.0\text{ А}; U_{GE} = +15\text{ В.}$		-	0.176	0.190	К/Вт	

Модуль							
Сопротивление выводов	$R_{Pxy}$	$T_{vj} = 25^{\circ}\text{C}.$	$R_{P12}$	-	0.28	0.50	мОм
			$R_{P13}$	-	0.38	0.50	
Паразитная индуктивность модуля между силовыми выводами	$L_{Pxy}$	$T_{vj} = 25^{\circ}\text{C};$ $f = 1 \text{ МГц}.$	$L_{P12}$	-	33.4	35.0	нГн
			$L_{P13}$	-	56.0	60.0	
Тепловое сопротивление корпус-охладитель	$R_{thCH}$	для модуля		-	0.02	0.04	К/Вт
Момент затягивания винтов корпуса	$M_s$	к охлаждающей М6		3	-	5	Н*м
Момент затягивания на силовых выводах	$M_t$	к клеммам М6		2.25	2.50	2.75	Н*м
Вес	$W$			-	318	340	г

**Примечания:**

- Рабочая температура корпуса и изоляционных материалов не должна превышать  $T_c = 125^{\circ}\text{C}$  макс;
- Рекомендуемая рабочая температура кристалла  $T_{vj (op)} = - 40 \div +150^{\circ}\text{C}$ ;
- №ТУ 3417-065-41687291-2016.

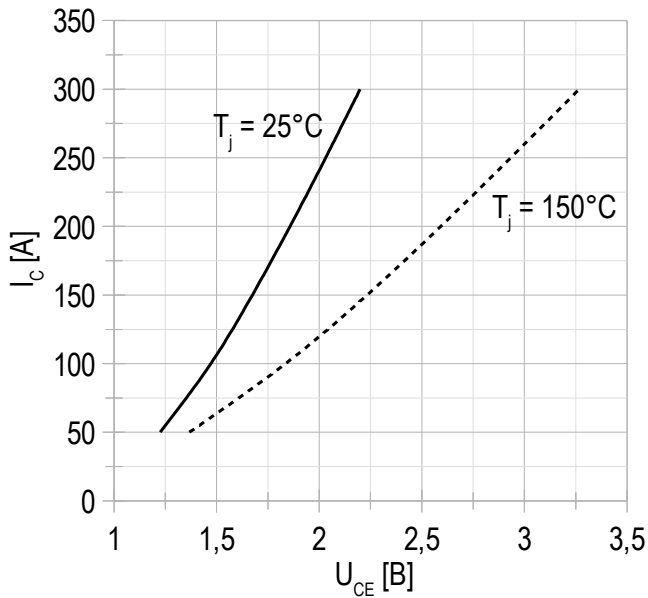
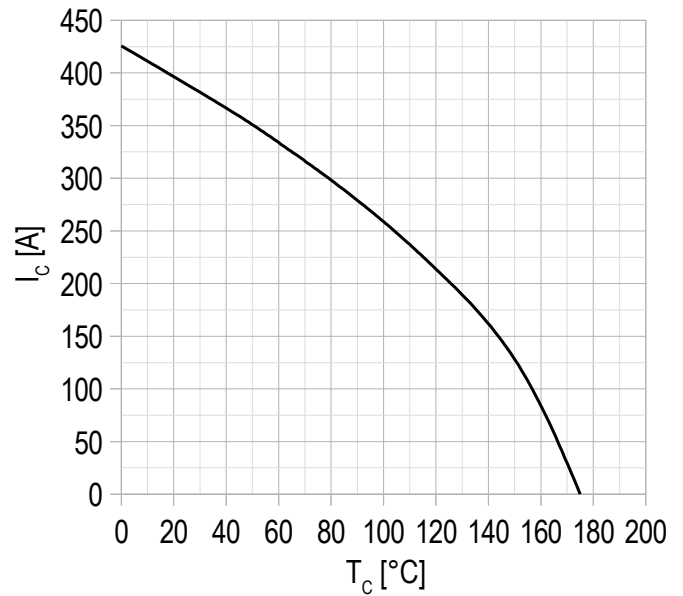
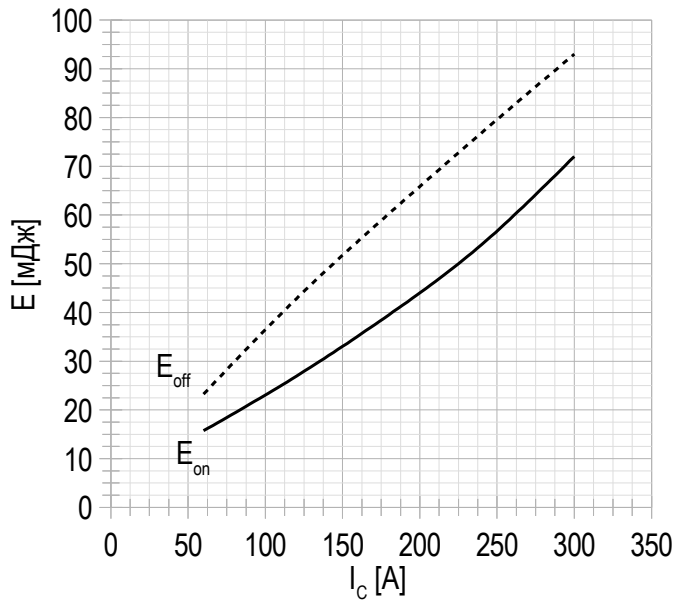
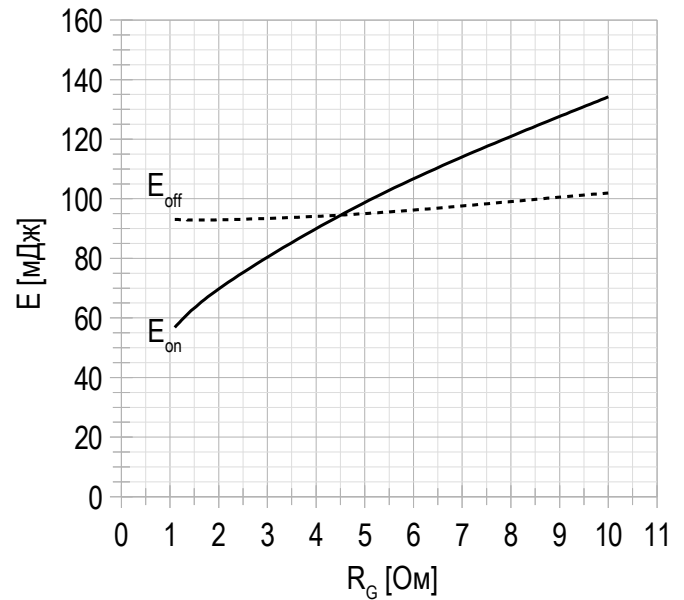
**Рисунок 1 – типичная выходная характеристика, IGBT.**

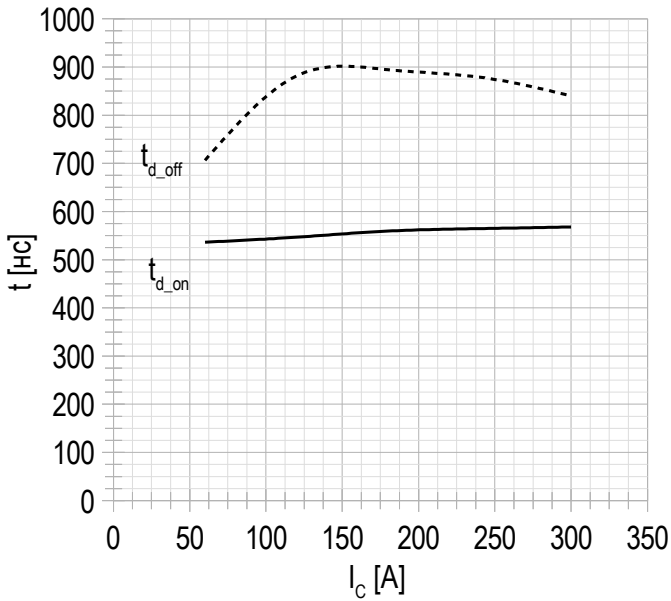
 $U_{GE} = +15 \text{ В.}$ 
**Рисунок 2 – типичная зависимость тока коллектора от температуры кристалла.**

 Постоянный ток;  
 $U_{GE} = +15 \text{ В.}$   
 $T_{vj(max)} = 150^\circ\text{C.}$ 
**Рисунок 3 – типичная энергия переключения от тока коллектора, IGBT.**

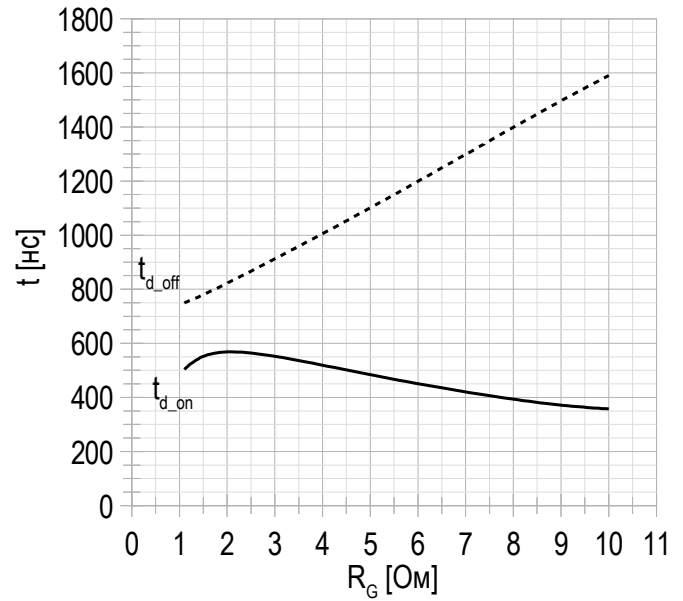
 $U_{CE} = 920 \text{ В.}$   
 $U_{GE} = \pm 15 \text{ В.}$   
 $R_G = 2.2 \text{ Ом.}$   
 $L = 100 \text{ мкГн.}$   
 $T_{vj(max)} = 150^\circ\text{C.}$ 
**Рисунок 4 – типичная энергия переключения от сопротивления в затворе, IGBT.**

 $U_{CE} = 920 \text{ В.}$   
 $U_{GE} = \pm 15 \text{ В.}$   
 $I_{Cmax} = 300 \text{ А.}$   
 $L = 100 \text{ мкГн.}$   
 $T_{vj(max)} = 150^\circ\text{C.}$

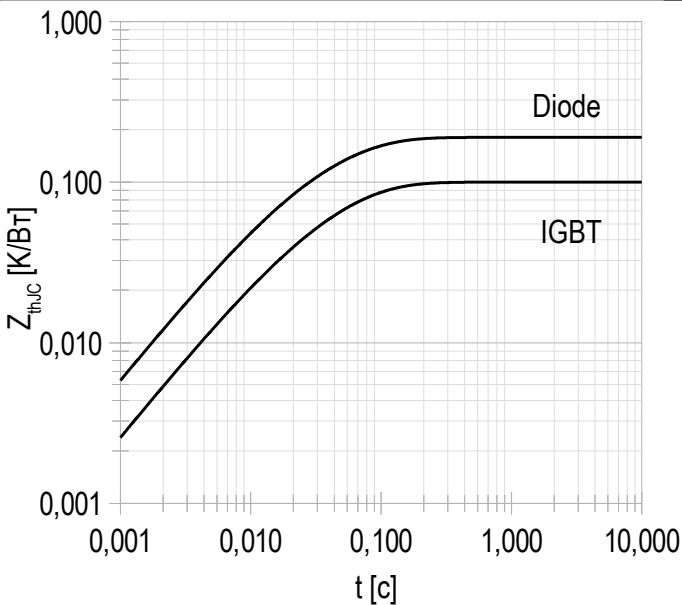
**Рисунок 5 – типичное время переключения от тока коллектора, IGBT.**

$U_{CE} = 920 \text{ В};$   
 $U_{GE} = \pm 15 \text{ В};$   
 $R_G = 2.2 \text{ Ом};$   
 $L = 100 \text{ мкГн};$   
 $T_{vj(\text{max})} = 150^\circ\text{C}.$

**Рисунок 6 – типичное время переключения от сопротивления в затворе, IGBT.**

$U_{CE} = 920 \text{ В};$   
 $U_{GE} = \pm 15 \text{ В};$   
 $I_{C \text{ max}} = 300 \text{ А};$   
 $L = 100 \text{ мкГн};$   
 $T_{vj(\text{max})} = 150^\circ\text{C}.$

**Рисунок 7 – максимальное переходное тепловое сопротивление.**

Единичный импульс;  
 $U_{GE} = +15 \text{ В}.$

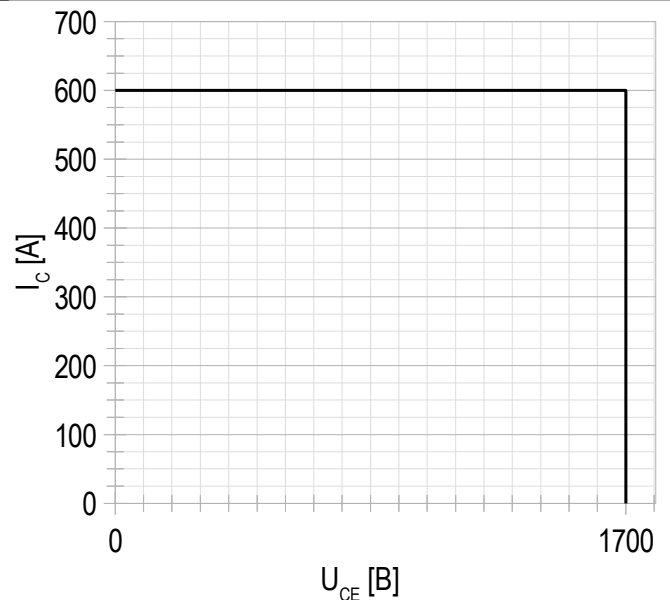
**Рисунок 8 – область безопасной работы при выключении.**

$U_{CE \text{ max}} = 1700 \text{ В};$   
 $U_{GE} = \pm 15 \text{ В};$   
 $I_{C \text{ max}} = 2 \cdot I_{C \text{ ном}};$   
 $R_G = 2.2 \text{ Ом};$   
 $L = 100 \text{ мкГн}.$

Рисунок 9 – типичная прямая характеристика, FRD.



 $U_{GE} = +15 \text{ V}$ .

Рисунок 10 – типичная энергия рассеиваемая при восстановлении от тока коллектора, FRD.

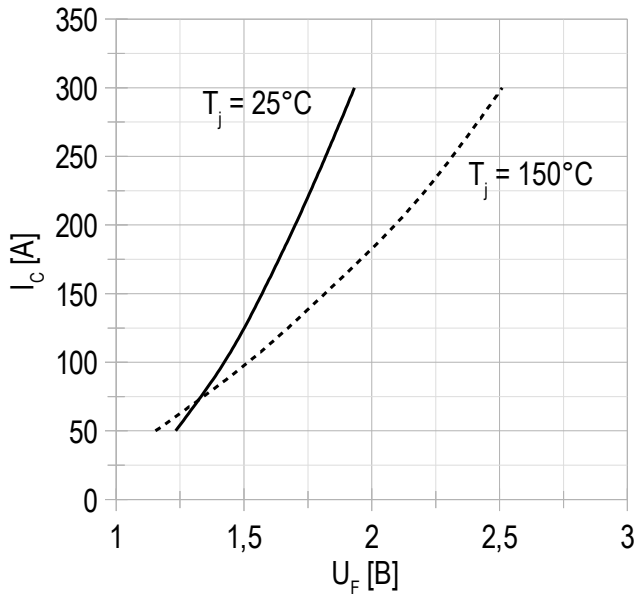

 $U_{GE} = \pm 15 \text{ V}$ ;  
 $U_{CE} = 920 \text{ V}$ ;  
 $L = 100 \text{ мкГн}$ ;  
 $R_{Gon} = 2.2 \text{ Ом}$ ;  
 $T_{vj(max)} = 150^\circ\text{C}$ .

Рисунок 11 – типичная энергия рассеиваемая при восстановлении от сопротивления в затворе, FRD.

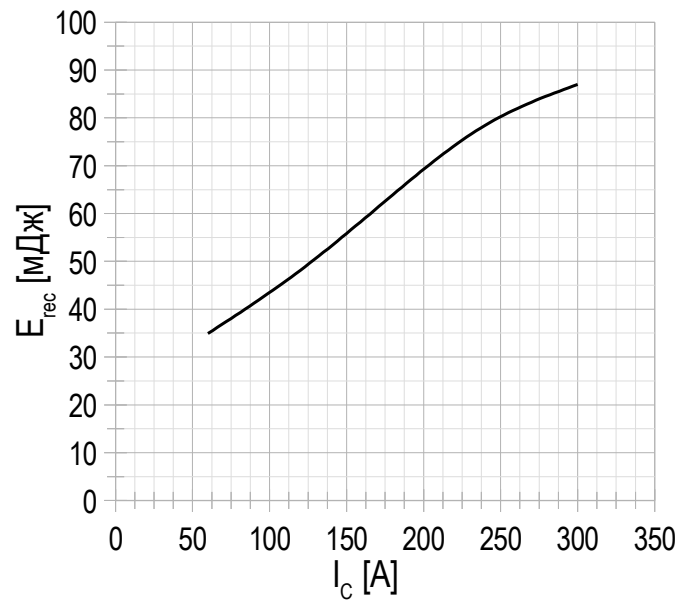

 $U_{GE} = \pm 15 \text{ V}$ ;  
 $U_{CE} = 920 \text{ V}$ ;  
 $I_{Cmax} = 300 \text{ A}$ ;  
 $L = 100 \text{ мкГн}$ ;  
 $T_{vj(max)} = 150^\circ\text{C}$ .

Рисунок 12 – типичная зависимость заряда обратного восстановления от сопротивления в затворе, FRD.

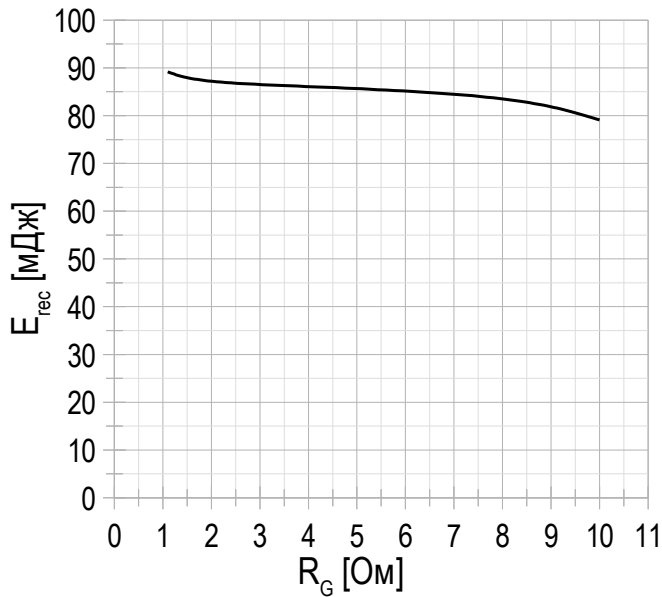
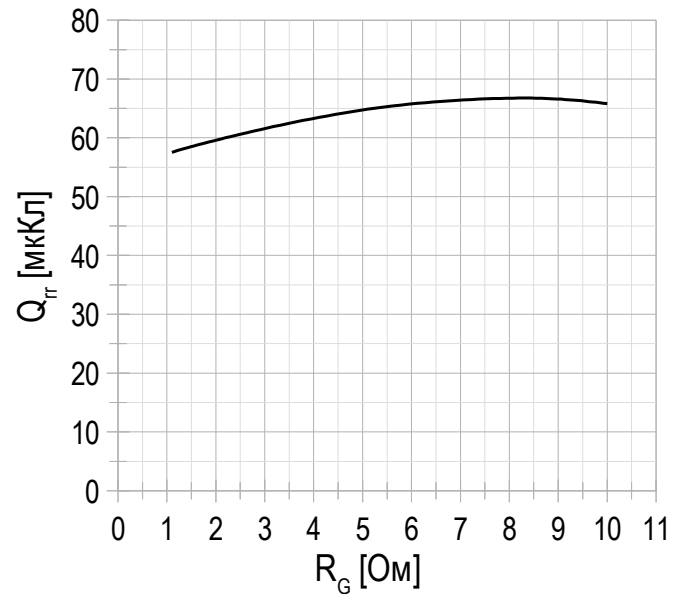
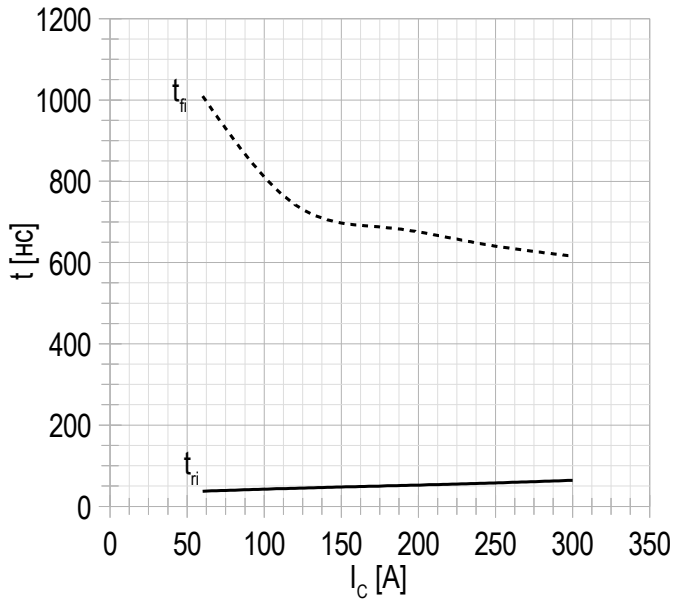
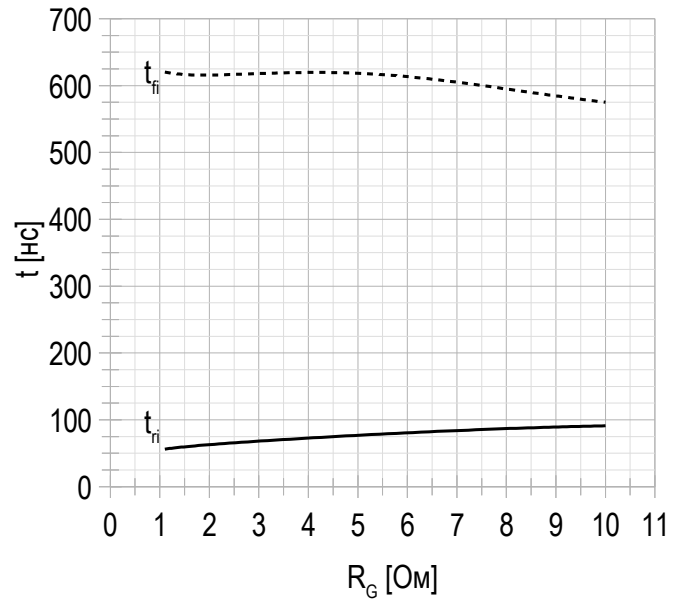

 $U_{GE} = \pm 15 \text{ V}$ ;  
 $U_{CE} = 920 \text{ V}$ ;  
 $I_{Cmax} = 300 \text{ A}$ ;  
 $L = 100 \text{ мкГн}$ ;  
 $T_{vj(max)} = 150^\circ\text{C}$ .

**Рисунок 13 – типичное время переключения от тока коллектора, FRD.**

$U_{CE} = 920 \text{ В};$   
 $U_{GE} = \pm 15 \text{ В};$   
 $R_G = 2.2 \text{ Ом};$   
 $L = 100 \text{ мкГн.}$   
 $T_{vj(\text{max})} = 150^\circ\text{C.}$

**Рисунок 14 – типичное время переключения от сопротивления в затворе, FRD.**

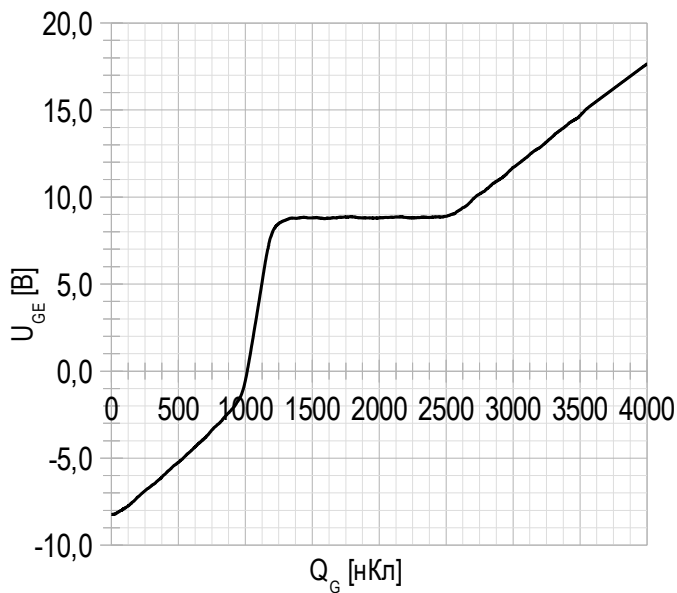
$U_{CE} = 920 \text{ В};$   
 $U_{GE} = \pm 15 \text{ В};$   
 $I_{C\text{max}} = 300 \text{ А};$   
 $L = 100 \text{ мкГн.}$   
 $T_{vj(\text{max})} = 150^\circ\text{C.}$

**Рисунок 15 – типичная характеристика заряда затвора.**

$I_C = 300 \text{ А};$   
 $U_{CE} = 920 \text{ В};$   
 $U_{GE} = -8 \div 15 \text{ В.}$

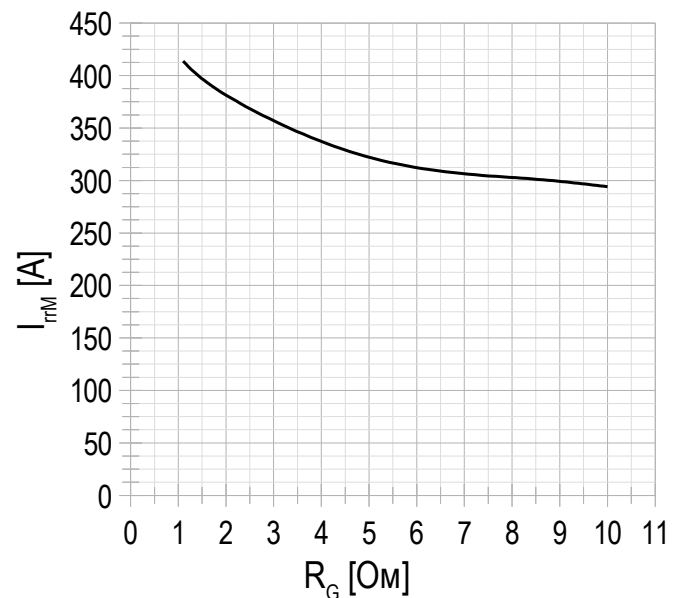
**Рисунок 16 – типичная зависимость тока обратного восстановления от сопротивления в затворе, FRD.**

$U_{CE} = 920 \text{ В};$   
 $U_{GE} = \pm 15 \text{ В};$   
 $L = 100 \text{ мкГн.}$   
 $T_{vj(\text{max})} = 150^\circ\text{C.}$

Рисунок 17 – типичная зависимость тока коллектора от частоты.

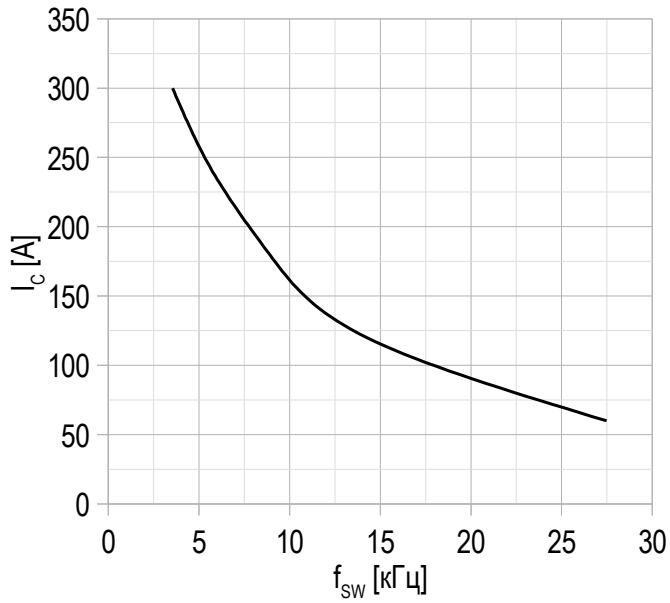

Скважность 50%

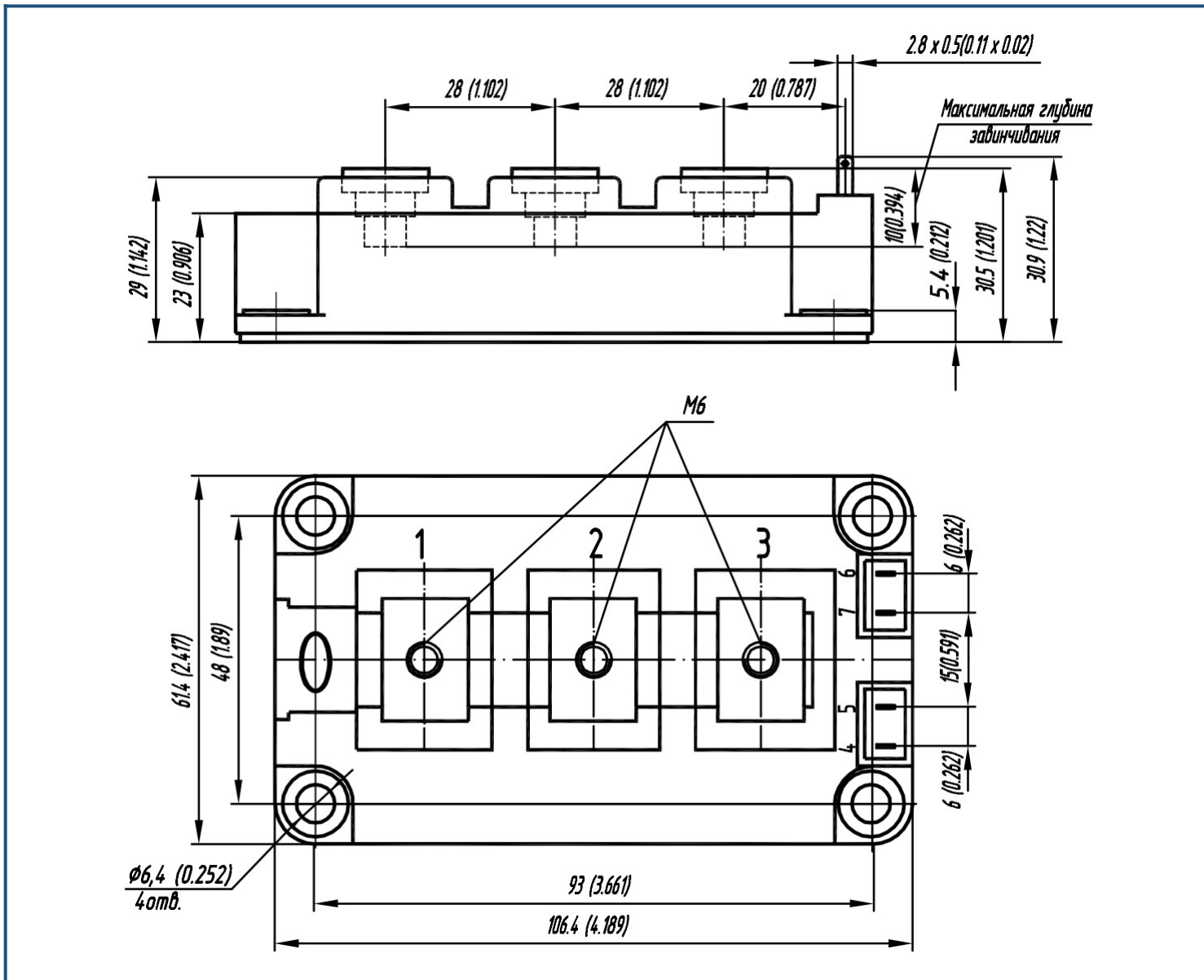

Габаритные размеры: тип корпуса – AA

**Руководство по маркировке**

MIAA	-	HB	17	AA	-	300	N	
MIAA								Тип корпуса IGBT модуля: AA
		HB						2 ключа в схеме полумост
		HC						1 ключ в схеме верхний чоппер
		LC						1 ключ в схеме нижний чоппер
			17					Номинальное напряжение ( $U_{CES}/100$ )
				AA				IGBT+FRD модификация чипсета
					300			Средний ток
						N		Климатическое исполнение: умеренный климат

Информация, содержащаяся в данном документе, защищена авторским правом. В интересах улучшения качества продукта АО «Протон-Электротекс» оставляет за собой право вносить изменения в информационные листы без предварительного уведомления.