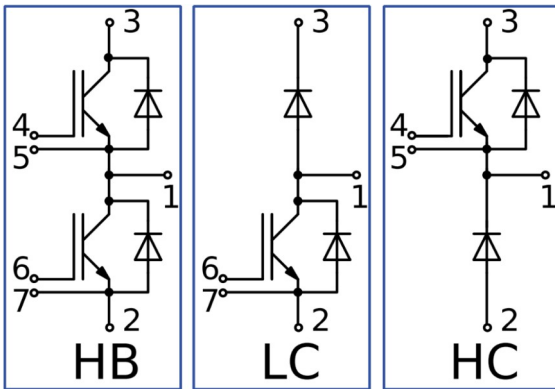
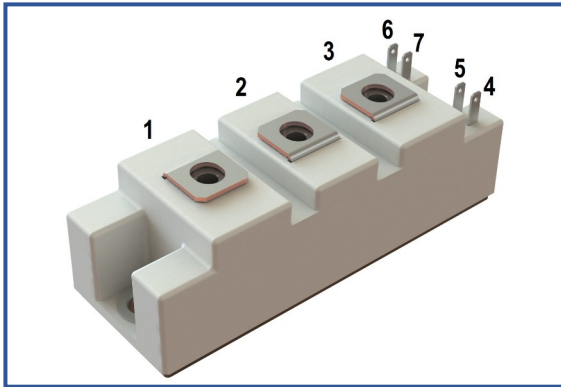

IGBT модуль в стандартном корпусе 34мм

1200 В 100 А

Особенности чипов

- IGBT чип
 - низкое значение $U_{CE(sat)}$
 - длительность КЗ 10 мкс при 150°C
 - квадратная область RBSOA при $2 \times I_c$
 - низкое ЭМИ
- FRD чип
 - быстрое и мягкое восстановление
 - низкое падение напряжения

Особенности конструкции

- медное основание
- Al_2O_3 DBC подложки
- ультразвуковая приварка силовых выводов
- улучшенная стойкость к термоциклам
- соответствие RoHS

Типовые применения

- приводы двигателей переменного тока
- преобразователи на основе солнечных батарей
- системы кондиционирования воздуха
- преобразователи высокой мощности и ИБП

Предельно допустимые значения параметров

Параметр	Обозн.	Условия	Знач.	Ед.
IGBT				
Напряжение коллектор-эмиттер	U_{CES}	$U_{GE} = 0$.	1200	В
Максимально допустимый постоянный ток коллектора	$I_{C 25}$	$T_{vj (max)} = 175^\circ C; T_c = 25^\circ C$.	167	А
	$I_{C 80}$	$T_{vj (max)} = 175^\circ C; T_c = 80^\circ C$.	100	А
Максимальный повторяющийся импульсный ток коллектора ^{*1}	I_{CRM}	$I_{CRM} = 3 \times I_{C nom}; t_p = 1 \text{ мс}$.	300	А
Длительность импульсного тока короткого замыкания	t_{psc}	$T_{vj} = 25^\circ C; U_{GE} = \pm 15 \text{ В}; U_{CE} = 720 \text{ В}; R_{G on} = R_{G off} = 1.1 \text{ Ом}; I_{C max} < 630 \text{ А}$.	10	мкс
		$T_{vj} = 150^\circ C; U_{GE} = \pm 15 \text{ В}; U_{CE} = 720 \text{ В}; R_{G on} = R_{G off} = 1.1 \text{ Ом}; I_{C max} < 570 \text{ А}$.	10	
Напряжение затвор-эмиттер	U_{GES}		± 20	В
Рабочая температура в области перехода кристалла	$T_{vj (op)}$		-40...+150	°C
Диод чоппера\Обратно-параллельный диод.				
Повторяющееся импульсное обратное напряжение	U_{RRM}	$U_{GE} = 0 \text{ В}$.	1200	В
Максимально допустимый постоянный прямой ток	$I_{F 25}$	$T_{vj (max)} = 175^\circ C; T_c = 25^\circ C$.	130	А
	$I_{F 80}$	$T_{vj (max)} = 175^\circ C; T_c = 80^\circ C$.	96	А
Повторяющийся прямой импульсный ток ^{*1}	I_{FRM}	$I_{FRM} = 3 \times I_{F nom}; t_p = 1 \text{ мс}$.	300	А
Рабочая температура перехода	$T_{vj (op)}$		-40...+150	°C
Модуль				
Температура хранения	T_{stg}		-55...+50	°C
Напряжение пробоя изоляции	U_{isol}	AC sin 50 Гц; t = 1 мин.	4000	В

^{*1} Длительность импульса и частота повторения должна быть такой, чтобы температура перехода не превышала $T_{vj max}$.

Характеристики

Параметр	Обозн.	Условия	Знач.			Ед.	
			мин.	тип.	макс.		
IGBT							
Напряжение насыщения коллектор-эмиттер	U_{CEsat}	$U_{GE} = +15\text{ В}; I_C = 100\text{ А}; t_u = 1000\text{ мкс.}$	$T_{vj} = 25^\circ\text{C}$	-	1.70	-	В
			$T_{vj} = 150^\circ\text{C}$	-	2.06	-	В
Пороговое напряжение затвор-эмиттер	$U_{GE(th)}$	$I_C = 4\text{ мА}; U_{CE} = U_{GE}; T_{vj} = 25^\circ\text{C}; t_u = 2\text{ мс.}$		5.20	-	7.20	В
Ток утечки коллектор-эмиттер	I_{CES}	$U_{CE} = 1200\text{ В}; t_u = 50\text{ мс}; U_{GE} = 0\text{ В.}$	$T_{vj} = 25^\circ\text{C}$	-	0.014	0.20	мкА
			$T_{vj} = 150^\circ\text{C}$	-	-	-	мА
Ток утечки затвор-эмиттер	I_{GES}	$U_{CE} = 0\text{ В}; U_{GE} = \pm 20\text{ В}; T_{vj} = 25^\circ\text{C}; t_u = 30\text{ мс.}$		-	5.00	100	нА
Входная ёмкость	C_{ies}	$U_{CE} = 10\text{ В}; U_{GE} = 0\text{ В}; f = 1\text{ МГц}; T_{vj} = 25^\circ\text{C.}$		-	46.39	-	нФ
Выходная ёмкость	C_{oes}			-	0.67	-	
Обратная передаточная ёмкость	C_{res}			-	0.15	-	
Заряд затвора	Q_G	$I_C = 100\text{ А}; U_{CE} = 600\text{ В}; U_{GE} = -8...+15\text{ В.}$		-	-	-	нКл
Встроенный резистор затвора	R_{Gint}	$T_{vj} = 25^\circ\text{C.}$		-	-	-	Ом
Время задержки включения	$t_{d(on)}$	$U_{CE} = 600\text{ В}; U_{GE} = \pm 15\text{ В}; I_{Cmax} = 100\text{ А}; R_{Gon} = 1.1\text{ Ом}; L_s = 56\text{ нГн.}$	$T_{vj} = 25^\circ\text{C}$	-	-	-	нс
			$T_{vj} = 150^\circ\text{C}$	-	-	-	нс
Время нарастания тока коллектора	t_{ri}		$T_{vj} = 25^\circ\text{C}$	-	-	-	нс
			$T_{vj} = 150^\circ\text{C}$	-	-	-	нс
Энергия потерь при включении	E_{on}		$T_{vj} = 25^\circ\text{C}$	-	-	-	мДж
			$T_{vj} = 150^\circ\text{C}$	-	-	-	
Время задержки выключения	$t_{d(off)}$		$T_{vj} = 25^\circ\text{C}$	-	-	-	нс
			$T_{vj} = 150^\circ\text{C}$	-	-	-	нс
Время спада тока коллектора	t_{fi}		$T_{vj} = 25^\circ\text{C}$	-	-	-	нс
			$T_{vj} = 150^\circ\text{C}$	-	-	-	нс
Энергия потерь при выключении	E_{off}	$T_{vj} = 25^\circ\text{C}$	-	-	-	мДж	
		$T_{vj} = 150^\circ\text{C}$	-	-	-		
Пороговое напряжение коллектор-эмиттер	U_{CE0}	$U_{GE} = +15\text{ В}; T_{vj} = 150^\circ\text{C}; I_{CE1} = 25\text{ А}; I_{CE2} = 100\text{ А}; t_u = 1000\text{ мкс.}$		-	-	0.69	В
Динамическое сопротивление	r_{CE0}			-	-	13.74	МОм
Тепловое сопротивление переход-корпус	$R_{th(j-c)}$	$DC; I_{CE} = 100 \pm 15\text{ А}; I_{test} = 0.5\text{ А}; U_{GE} = +15\text{ В.}$		-	-	0.300	К/Вт
Диод чоппера\Обратно-параллельный диод.							
Постоянное прямое напряжение	U_F	$I_F = 100\text{ А}; U_{GE} = 0; t_u = 1000\text{ мкс.}$	$T_{vj} = 25^\circ\text{C}$	-	1.67	-	В
			$T_{vj} = 150^\circ\text{C}$	-	1.79	-	В
Время обратного восстановления	t_{rr}		$T_{vj} = 25^\circ\text{C}$	-	-	-	нс
			$T_{vj} = 150^\circ\text{C}$	-	-	-	нс
Импульсный обратный ток	I_{RM}		$T_{vj} = 25^\circ\text{C}$	-	-	-	А
			$T_{vj} = 150^\circ\text{C}$	-	-	-	А
Заряд восстановления	Q_r		$T_{vj} = 25^\circ\text{C}$	-	-	-	мкКл
			$T_{vj} = 150^\circ\text{C}$	-	-	-	мкКл
Энергия потерь при обратном восстановлении	E_{rec}		$T_{vj} = 25^\circ\text{C}$	-	-	-	мДж
			$T_{vj} = 150^\circ\text{C}$	-	-	-	мДж
Пороговое напряжение	$U_{(T0)}$	$T_{vj} = 150^\circ\text{C}; U_{GE} = 0; I_{F1} = 25\text{ А};$		-	-	0.84	В
Динамическое сопротивление	r_T	$I_{F2} = 100\text{ А}; t_u = 1000\text{ мкс}$		-	-	9.47	МОм
Тепловое сопротивление переход-корпус	$R_{th(jc-D)}$	$DC; I_{CE} = 100 \pm 15\text{ А}; I_{test} = 0.5\text{ А}; U_{GE} = +15\text{ В.}$		-	-	0.560	К/Вт

Модуль							
Сопротивление выводов	R_{Pxy}	$T_{vj} = 25^{\circ}\text{C}$.	R_{P12}	-	0.47	0.50	мОм
			R_{P13}	-	0.66	0.66	
Паразитная индуктивность модуля между силовыми выводами	L_{Pce}			-	27	-	нГн
Тепловое сопротивление корпус-охладитель	R_{thCH}	для модуля		-	0.02	0.04	К/Вт
Момент затягивания винтов корпуса	M_s	к охлаждающей М6		3.00	-	5.00	Н*м
Момент затягивания на силовых выводах	M_t	к клеммам М5		1.80	2.00	2.20	Н*м
Вес	W			-	150	170	г

Примечания:

- Рабочая температура корпуса и изоляционных материалов не должна превышать $T_c = 125^{\circ}\text{C}$ макс;
- Рекомендуемая рабочая температура кристалла $T_{vj\text{ op}} = -40...+150^{\circ}\text{C}$.

